

# VLL

## CARACTERÍSTICAS DE VAGÕES

### FECHADO

FHC  
01

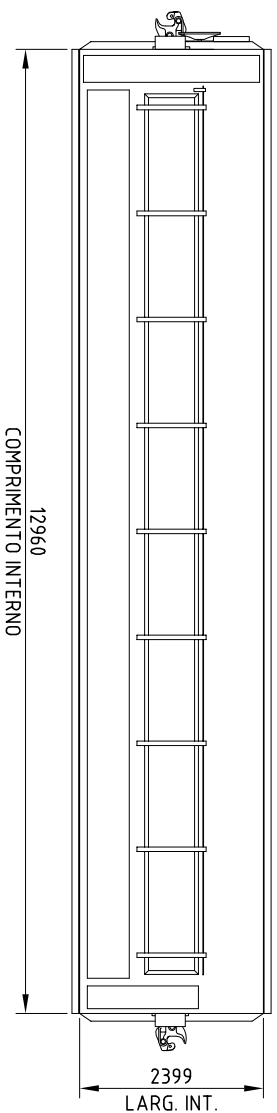
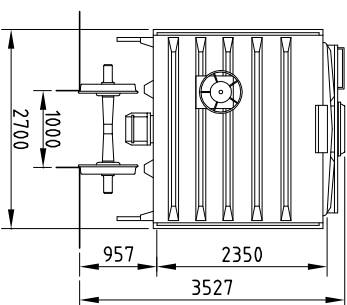
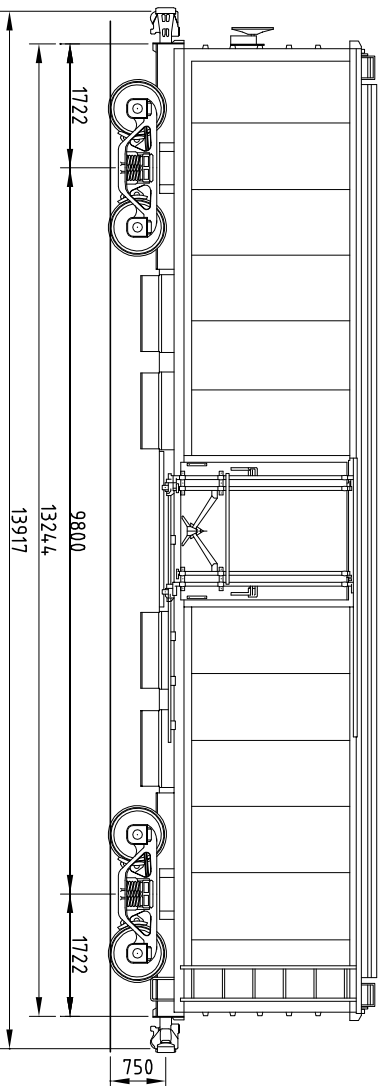

DIMENSÕES DA PORTA: 1800 LARG. x 2146 ALT.

### DADOS GERAIS

SÉRIE \_\_\_\_\_ FHC  
NÚMERO \_\_\_\_\_ VER TABELA AO LADO  
QUANT. \_\_\_\_\_ 09  
TIPO \_\_\_\_\_ FECHADO C/ ESCOTILHAS E TREMONHAS  
FABRICANTE \_\_\_\_\_ C.C.C.  
ANO DE FABRICANTE \_\_\_\_\_ 1970  
DATA ENTR. SERV. \_\_\_\_\_  
PESO BRUTO MÁX. \_\_\_\_\_ 64.000 KG  
TARA \_\_\_\_\_ 20.000 KG  
LOTACÃO LIMITE \_\_\_\_\_ 44.000 KG  
LOTACÃO NOMINAL \_\_\_\_\_ 44.000 KG  
CAPACIDADE VOLUMÉTRICA \_\_\_\_\_ 73 m<sup>3</sup>

### DADOS TÉCNICOS

CAIXA \_\_\_\_\_ METÁLICA  
ESTRADO \_\_\_\_\_ METÁLICA  
ENGATE \_\_\_\_\_ ALLIANCE FULL SIZE 5" x 7" x 21 1/2"  
OPERAÇÃO \_\_\_\_\_ ROTATIVA  
AP. CH. TR. \_\_\_\_\_ CARDWELL NY-11F  
TIPO \_\_\_\_\_ VERT. P/ CHAVETA 11/8" x 5"  
BRACADERA \_\_\_\_\_ ABS  
VÁLVULA \_\_\_\_\_ 10" x 12"  
# CL. x CURSO \_\_\_\_\_  
MANUAL \_\_\_\_\_ NON-SPIN  
AJUST. AUT. FOLGA \_\_\_\_\_  
DISP. VAZIO CARREG. \_\_\_\_\_  
SAPATA \_\_\_\_\_ COMPOSIÇÃO NÃO METÁLICA

TRUQUE \_\_\_\_\_ RIDE CONTROL  
TIPO \_\_\_\_\_  
BASE RÍGIDA \_\_\_\_\_ 1574,8 mm  
MANGA \_\_\_\_\_ 5" x 9"  
DIST. CAC \_\_\_\_\_ 1498,6 mm  
RODAS \_\_\_\_\_ D 29

MANCAIS: \_\_\_\_\_  
FRICÇÃO \_\_\_\_\_  
CARTUCHO C/ ADAPT. LARGO \_\_\_\_\_  
ADAPT. ESTREITO \_\_\_\_\_  
CAIXA DE ROLAMENTO \_\_\_\_\_

### DIAGRAMA : 70501-2

### OBSERVAÇÕES

635930-2L 635934-5L  
635935-3L 635936-1L 635938-8L 635940-0L  
635941-8L 635942-6L

DES. Nº	4.021.081	DESENHISTA	GODINHO	VISTO	
ESCALA	FHC 01	DATA	0XX-4-1-9148-0395	REVISÕES	
	1:100		16 AGO 07		