

VELL

CARACTERÍSTICAS DE VAGÕES

TANQUE

TCT
01

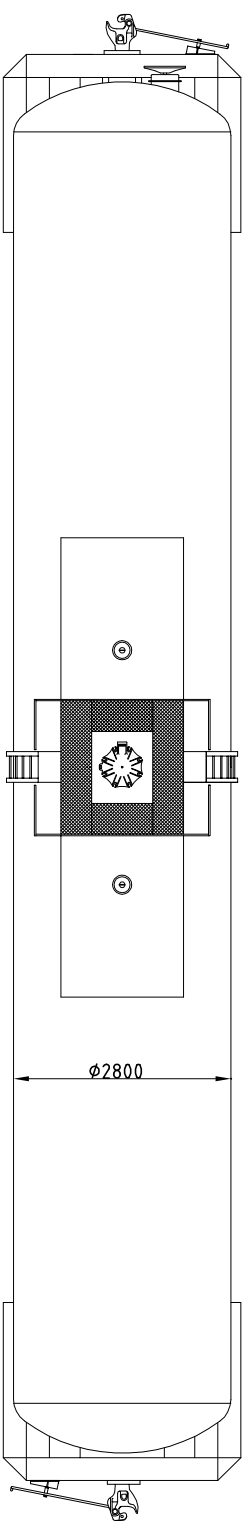
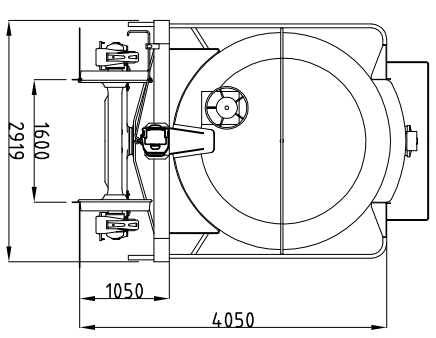
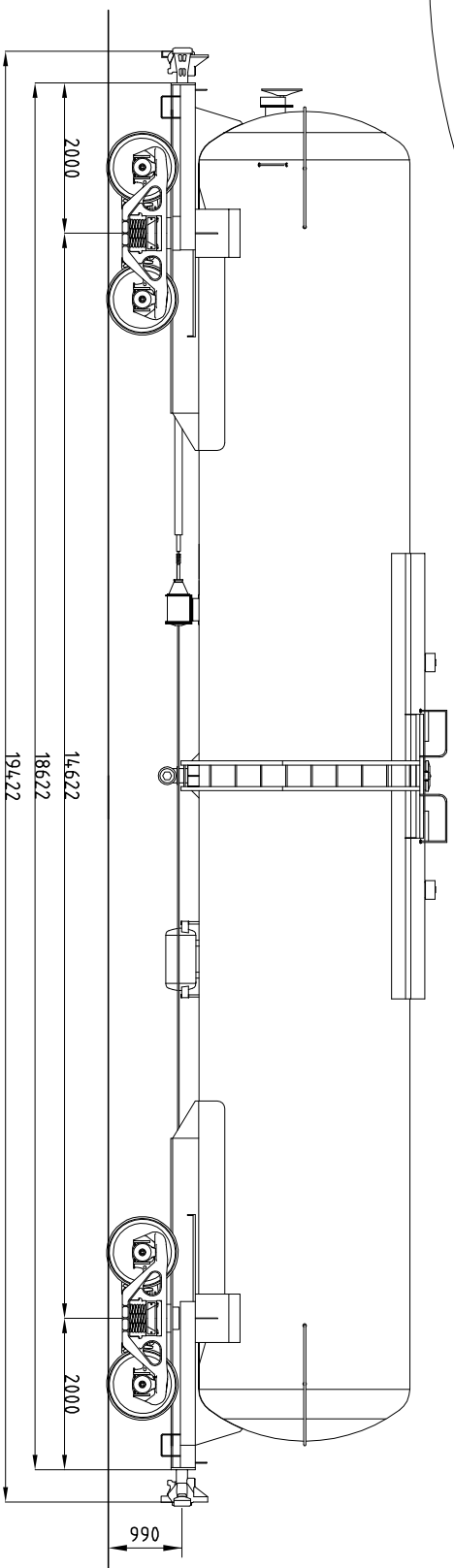

DADOS GERAIS

SÉRIE _____ TCT
 NÚMERO _____ VER NO VERSO
 QUANT. _____ 90
 TIPO _____ VAGÃO TANQUE
 FABRICANTE _____ SANTA FE
 ANO DE FABRICANTE _____ 2008
 DATA ENTR. SERV. _____ 2008
 PESO BRUTO MÁX. _____ 130.000 KG
 TARA _____ 32.000 KG
 LOTACÃO LIMITE _____ 98.000 KG
 LOTACÃO NOMINAL _____ 98.000 KG
 CAPACIDADE VOLUMÉTRICA _____ 101 M³

DADOS TÉCNICOS

CAIXA _____ ACO COR-TEN
 ESTRADO _____ ACO COR-TEN
 ENGATE _____ TIPO _____ E60CE 6,1/4" x 8"
 OPERAÇÃO _____ ROTATIVA INFERIOR
 AP. CH. TR. _____ TIPO _____ SL 76
 BRAÇADERA _____ VERTICAL
 VÁLVULA _____ AB
 Ø CL. x CURSO _____ 10" x 12"
 MANUAL _____ "NON-SPIN"
 AJUST. AUT. FOLGA _____ WIT DJ
 DISP. VAZIO CARREG. _____ FENOLICA
 SAPATA _____

TRUQUE _____ TIPO _____ RIDE CONTROL
 BASE RÍGIDO _____ 1,778mm

EIXO _____ MANGA _____ 6,1/2" x 9"
 DIST. CAC _____ 7' - 11/2" (2172)

RODAS _____ A36 CLASSE C

MANCAIS: _____
 FRICÇÃO _____
 CARTUCHO / ADAPT. LARGO _____
 ADAPT. ESTREITO _____
 CAIXA DE ROLAMENTO

DIAGRAMA

OBSERVAÇÕES

| | | | | |
|---------|--------|------------|----------|----------|
| DES. Nº | TCT 01 | DESENHISTA | GODINHO | VISTO |
| ESCALA | 1:100 | DATA | 05-04-08 | REVISÕES |
| | | | | |